



DEKO LEÑA (DEN)

CONDUCTO MODULAR DE SIMPLE PARED VITRIFICADO EN COLOR NEGRO MATE CON ACABADO ESTÉTICO DE LAS UNIONES

DESIGNACIONES



0036 CPR 90220 045

Ø125	EN 1856-2 T600 N1 D Vm L80080 G375 NM
Ø150	EN 1856-2 T600 N1 D Vm L80080 G450 NM
Ø180	EN 1856-2 T600 N1 D Vm L80080 G540 NM
Ø200	EN 1856-2 T600 N1 D Vm L80080 G600 NM

MATERIALES Y DIÁMETROS DISPONIBLES

Diámetros disponibles: Ø125, 150, 180 y 200 mm

Material: Acero vitrificado interior y exteriormente



INSTRUCCIONES DE MONTAJE

ENCAJE ENTRE PIEZAS

PASO 1: Retirar la ETIQUETA (E)

PASO 2: Encajar el extremo MACHO (A) en el extremo HEMBRA (B) de la pieza anterior, alineando los cordones de soldadura longitudinales y orientando éstos hacia la parte no visible de la instalación.

PASO 1

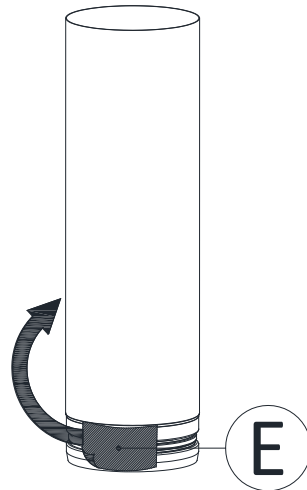

PASO 2

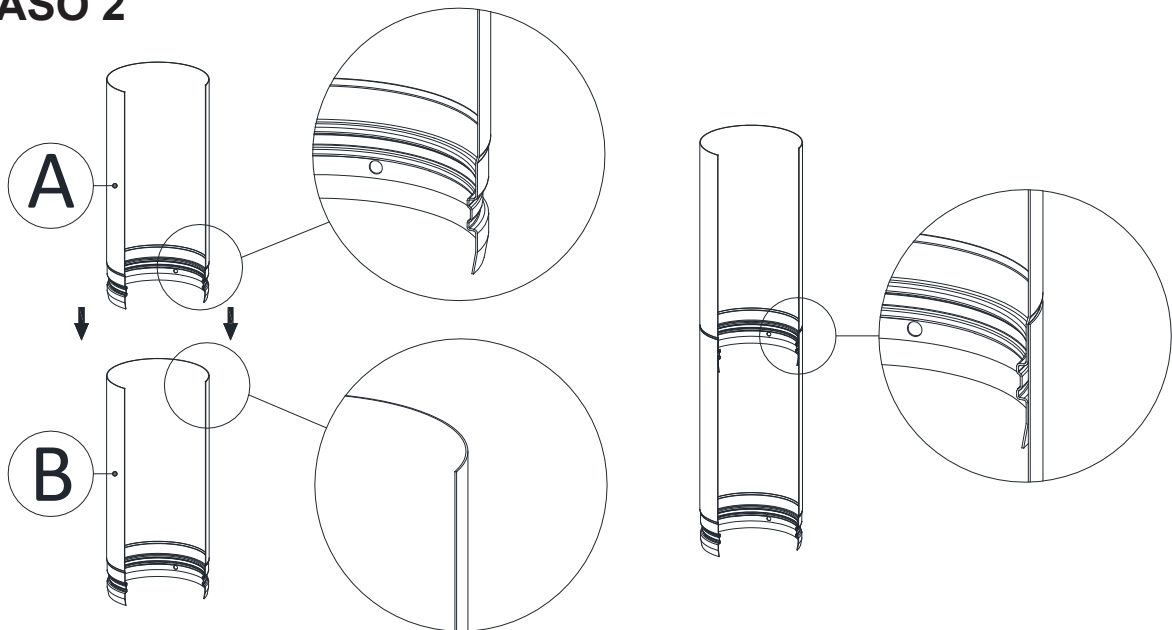



INSTRUCCIONES DE MONTAJE

MÓDULOS EXTENSIBLES

PASO 1: Premontar la ABRAZADERA DE UNIÓN (D) en el MÓDULO EXTENSIBLE

PASO 2: Encajar el extremo MACHO (A) del MÓDULO EXTENSIBLE en el extremo HEMBRA (B) del módulo anterior y regular la longitud a la cota deseada.

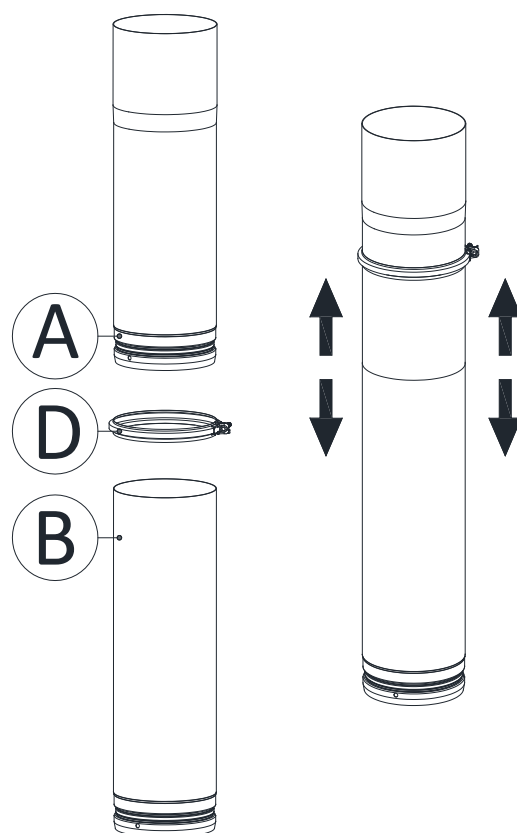

PASO 3: Fijar la ABRAZADERA DE UNIÓN (D) sobre la unión para garantizar la longitud deseada.

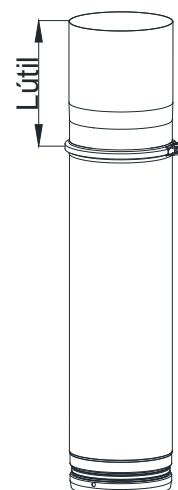



INSTRUCCIONES DE MONTAJE

¿CÓMO RECORTAR PIEZAS?

PASO 1

Marcar sobre la pieza la cota a la que se debe cortar teniendo en cuenta las siguientes directrices:

1. Mantener siempre el extremo MACHO (A) de la pieza para conservar la zona impansionada.
2. Aumentar la longitud útil deseada en 50 mm para el traspaso entre piezas en el encaje.

PASO 2

Cortar la pieza con un disco de corte fino para metal de forma uniforme y aplicar PINTURA ANTICALÓRICA (SPR) sobre la zona de corte para protegerla.

